

# LINKON

SmartWatch



Manual de usuario  
GT20 PLUS

# Descargar la aplicación

Escanear el siguiente código QR, descargar e instalar la aplicación.



Escanear Código QR y descargar

# Carga y activación

Cargar el equipo en estado activo antes del primer uso; Para cargar el dispositivo, conecte el cable de carga a un adaptador o puerto USB en su ordenador o fuente USB.

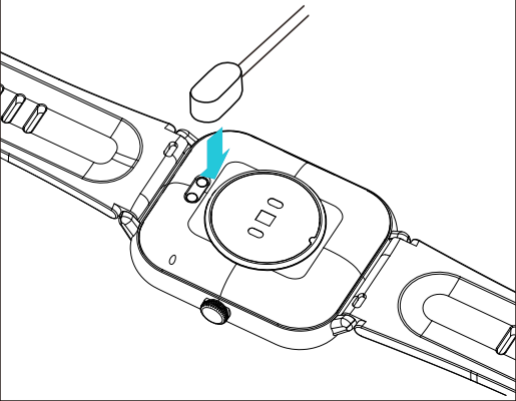

# Emparejamiento

Abra la aplicación y establezca su perfil



Vaya al dispositivo, haga clic en añadir dispositivo



Seleccione su dispositivo "P20 Plus" de la lista



Complete

La Dirección MAC en la página configuración - acerca le ayuda a identificar su dispositivo en la lista de escaneo. El nombre del dispositivo es P20 Plus

# Usar pantalla táctil



Centro de control

Deslizar hacia abajo ↑ ↓ Deslizar hacia arriba



Menú

Deslizar a la izquierda → ←  
Deslizar a la derecha ← →



Deslizar a la izquierda → ←  
Deslizar a la derecha ← →

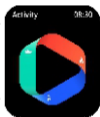

Deportes

Deslizar hacia abajo ↑ ↓ Deslizar hacia arriba



Información

# Función de reloj inteligente



## Función de llamada

Después de conectar su reloj inteligente a su teléfono, puede marcar y controlar su teléfono para hacer y recibir llamadas.



También puede ver el historial de llamadas en su reloj. Cuando utilice la función de llamada telefónica, debe mantener la conexión entre su reloj y su teléfono.



## Asistente de voz

En el Estado de conexión bluetooth, el reloj puede despertar al asistente de voz en el teléfono.

# Función de reloj inteligente



## Medición de la frecuencia cardíaca

Un reloj inteligente puede registrar su ritmo cardíaco durante todo el día. También puede hacer clic en la página para comenzar a medir la frecuencia cardíaca.



## Prueba SPO2

Haga clic en la página SPO2 para comenzar a medir SPO2. En la página SPO2, muestra las últimas mediciones de SPO2.

# Función de reloj inteligente

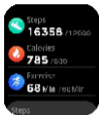

## Deportes

El reloj inteligente rastrea automáticamente los pasos en la pantalla.

Nota: sus estadísticas de movimiento se reinician a cero a medianoche.



## Entrenamiento

Toque el icono de entrenamiento en el menú para iniciar un nuevo registro de entrenamiento. Hay 100+ modos de entrenamiento disponibles.

El último registro de entrenamiento se mostrará en la página de entrenamiento.



# Función de reloj inteligente



## Dormir

Si usted está usando un reloj inteligente todo el tiempo mientras duerme, puede proporcionar estadísticas sobre el tiempo de sueño y la calidad del sueño en pantallas y aplicaciones.

Nota: el Estado de sueño se reinicia a cero a las 8 p.m.



## Jugador

Después de conectar el dispositivo, puede controlar remotamente el reproductor de música en su teléfono.

# Función de reloj inteligente



## **Obturador remoto**

Después de conectar el dispositivo, puede controlar remotamente la Cámara en su teléfono.



## **Recordatorio de mensaje**

El dispositivo puede sincronizar notificaciones entrantes de Twitter, Facebook, WhatsApp, instagram, etc. Recientemente se pudieron almacenar cinco mensajes.

Nota: Puede activar / desactivar notificaciones entrantes en la aplicación.

# Función de reloj inteligente



## Otras funciones

Otras características incluyen cronómetro, despertador, temporizador, brillo, apagado / apagado silencioso, modo de cine, reinicio de fábrica, apagado de energía, etc.



## Estado del tiempo

Muestra la información meteorológica actual y futura en la página meteorológica. La información meteorológica se sincroniza con la aplicación y no se actualiza después de una larga desconexión.

# Función de reloj inteligente

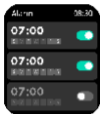

## Alarma

La alarma se establece en la aplicación y el dispositivo vibrará para alertar a tiempo.

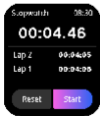

## Cronómetro

Haga clic en el botón inicio en la página del cronómetro para iniciar el tiempo, haga clic en el botón detener para detener el tiempo.

# Función de reloj inteligente



## **Movimiento de recordatorio**

El dispositivo vibrará para recordarle que se sienta durante una hora y se relaje.

Nota: Puede activar / desactivar las funciones de la aplicación.



## **Recordatorio para beber**

El reloj inteligente le recordará "es hora de beber" durante el tiempo de bebida previsto.

Nota: Puede configurar esta función en la aplicación.

# Conozca su dispositivo

## 1. Uso en condiciones húmedas

Su equipo es a prueba de agua, lo que significa que es a prueba de lluvia y salpicaduras y puede soportar incluso los deportes más sudorosos.

Nota: no nade con un brazalete inteligente. Tampoco recomendamos bañarnos con pulseras; Aunque el agua no daña el equipo, el uso las 24 horas del día no dará a su piel la oportunidad de respirar. Cada vez que tu brazalete se moje, sécalo a fondo y ponlo de nuevo.

## 2. Usar vista rápida

Con una vista rápida, puede ver la hora o la información del teléfono en el brazalete inteligente sin grabar. Gire su muñeca hacia usted y la pantalla de tiempo aparecerá durante unos segundos.

# Información general y especificaciones

## 1. Condiciones ambientales

Temperatura de funcionamiento: 14°f a 122°f (- 10°C a 50°C)

Temperatura no de funcionamiento: - 4°f a 140°f (- 20°C a 60°C)

## 2. Tamaño

Encaja en una muñeca de 5,5 a 7,7 pulgadas de circunferencia.

## 3. Tratamiento y recuperación

Tenga en cuenta que los consumidores son responsables de la manipulación y recuperación adecuadas de los brazaletes inteligentes y sus accesorios. Por favor, no maneje el brazalete inteligente junto con la basura doméstica ordinaria. La unidad de brazalete inteligente se considera basura electrónica y debe ser tratada en la instalación local de recolección de equipos electrónicos. Para más información, póngase en contacto con su organización local de gestión de residuos de equipos electrónicos o con el minorista del producto que ha comprado.



Advertencia: un reloj inteligente no puede ser utilizado para ningún propósito médico, aunque puede monitorear dinámicamente la frecuencia cardíaca en tiempo real.